

Fulgurex- oder Lemaco-Antrieb mit Weichenrückmeldung (RS-Rückmeldebus)

Fulgurex- or Lemaco-Drive with turnout feedback (RS-feedback bus)

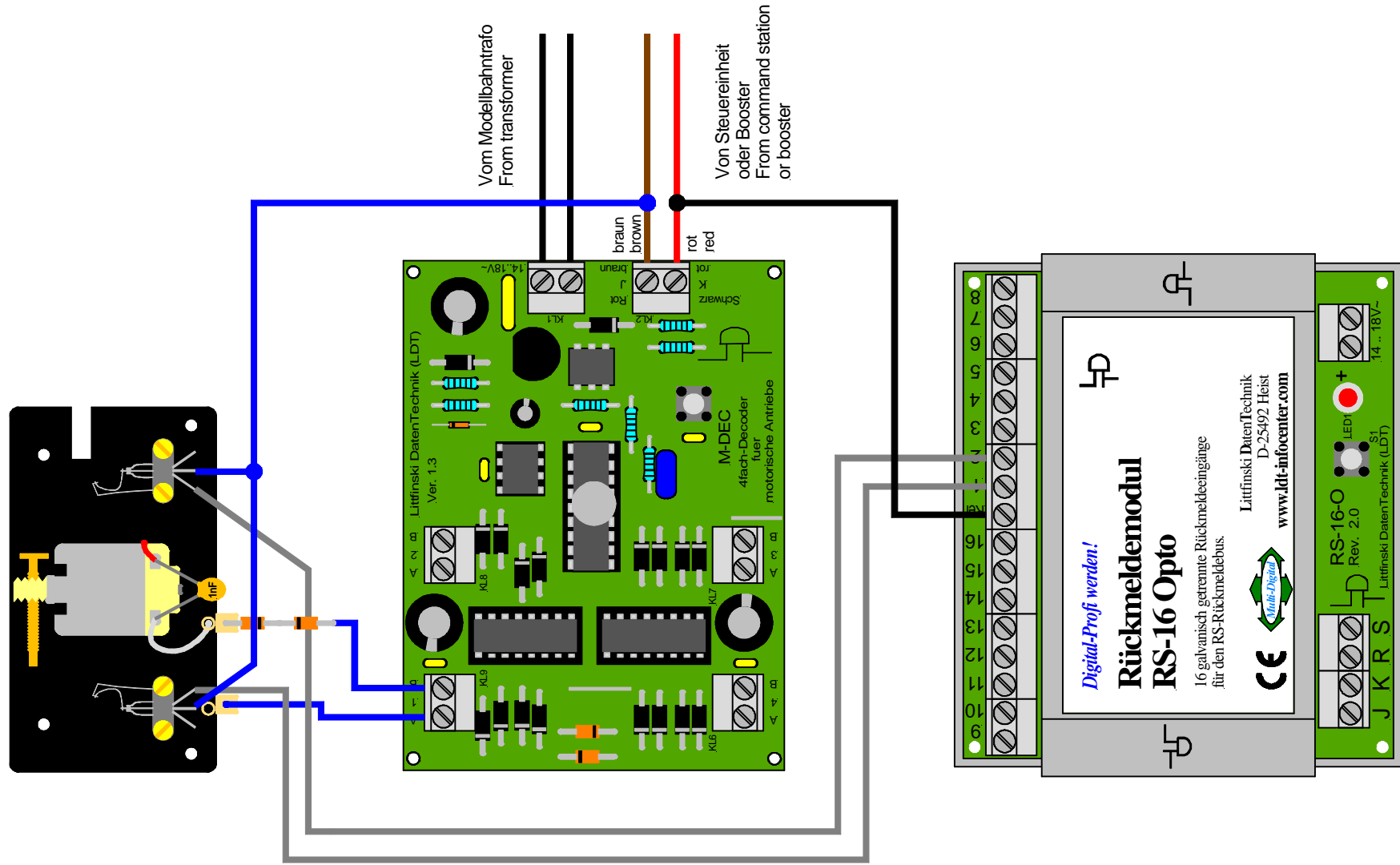

Technische Änderungen und Irrtum vorbehalten.
Subject to technical changes and errors.
© 02/2006 by LDT