

Conrad-Antrieb (219998 / 1396900) und Hoffmann-Antrieb MWA 02 mit Herzstückpolarisierung und Rückmeldung (RS-Rückmeldebus)

Conrad-Drive (219998 / 1396900) and Hoffmann-Drive MWA 02 with frog polarization and feedback report (RS-feedback bus)

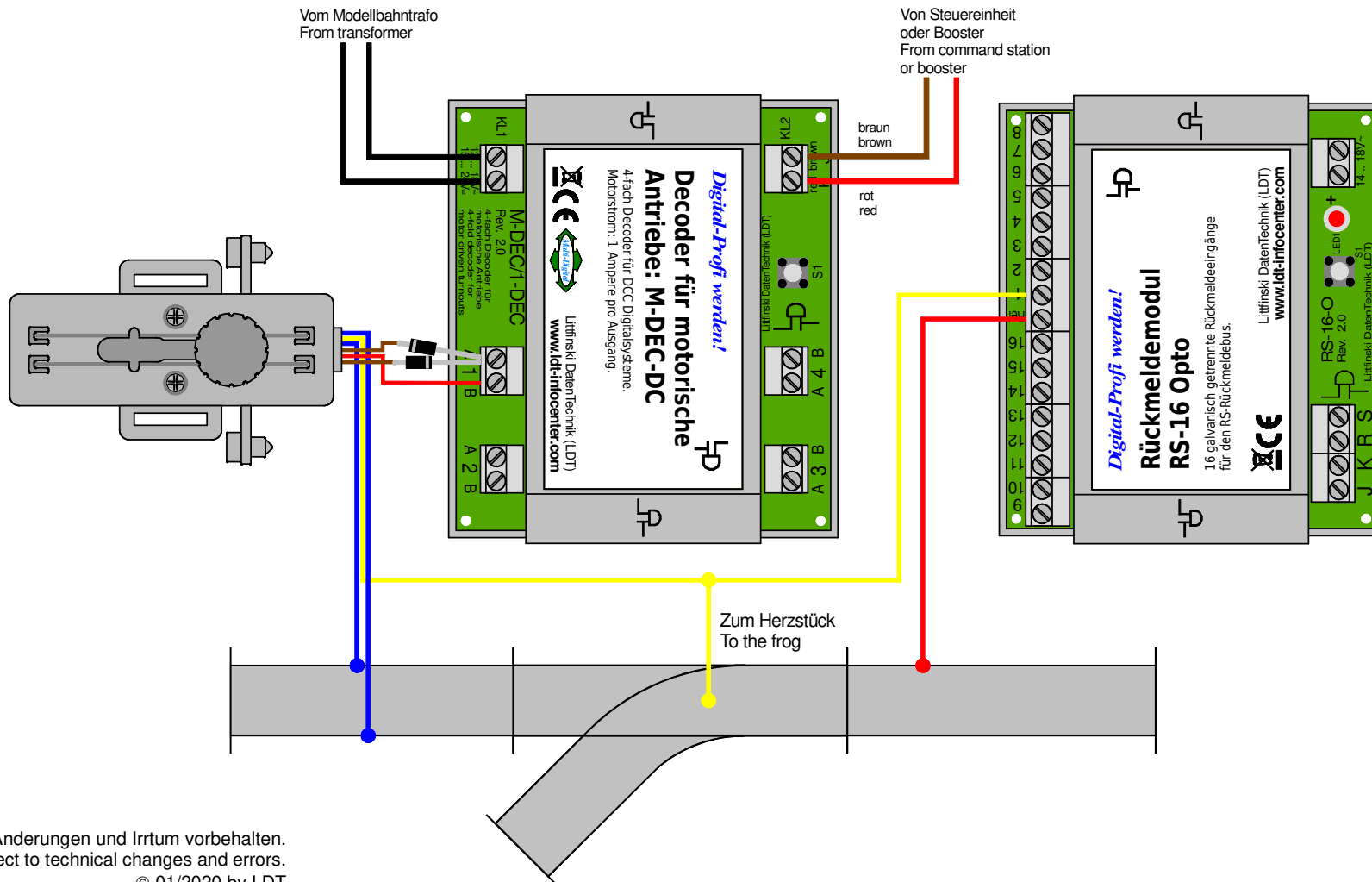

Technische Änderungen und Irrtum vorbehalten.
Subject to technical changes and errors.

© 01/2020 by LDT