

Gleisabschnitt überwachen mit komplett isoliertem Gleis

Track section monitoring with total isolated track

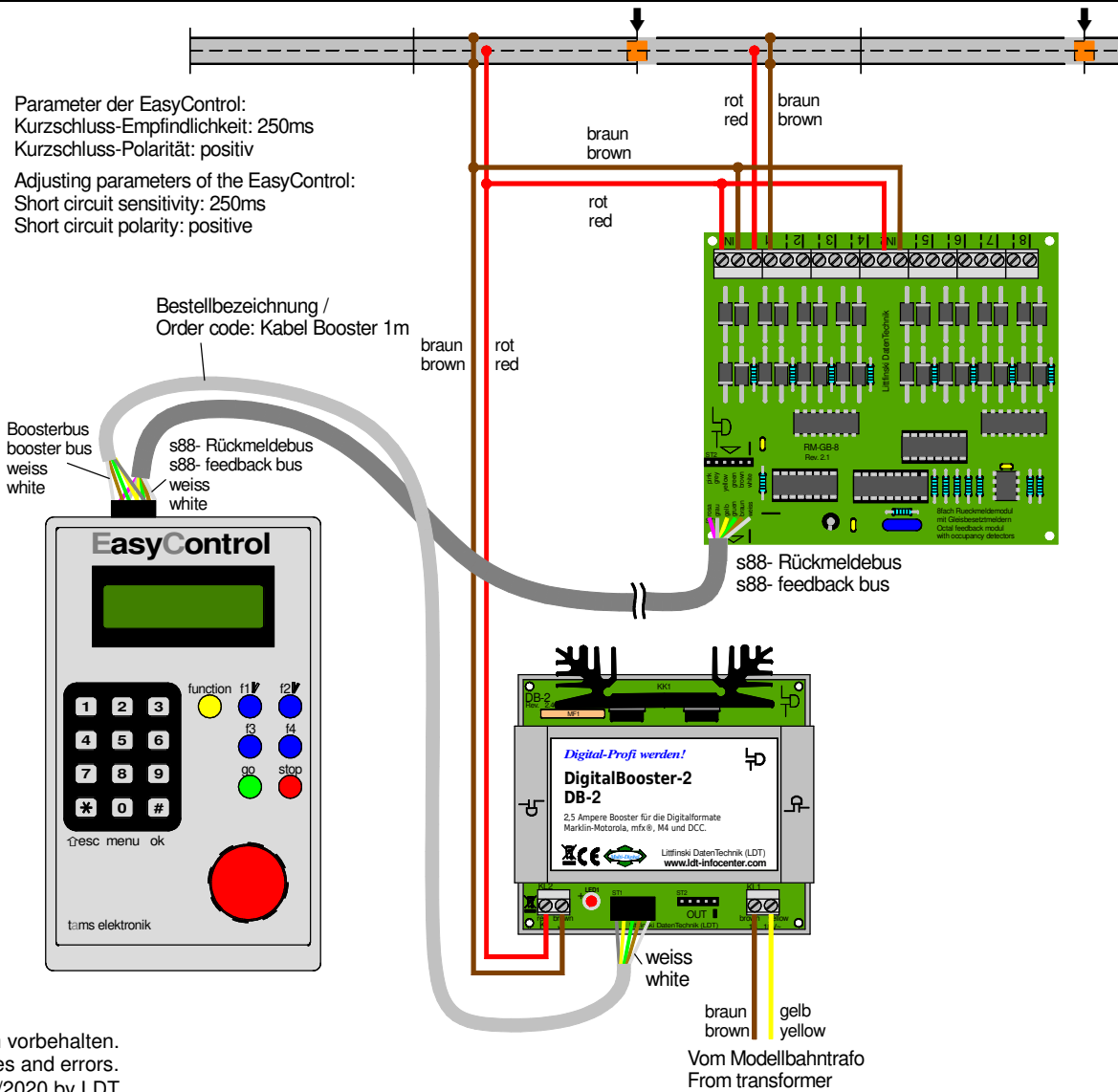

Technische Änderungen und Irrtum vorbehalten.
 Subject to technical changes and errors.
 © 10/2020 by LDT

