

# Fulgurex- oder Lemaco-Antrieb mit Weichenrückmeldung (s88-Rückmeldebus)

## Fulgurex- or Lemaco-Drive with turnout feedback (s88-feedback bus)

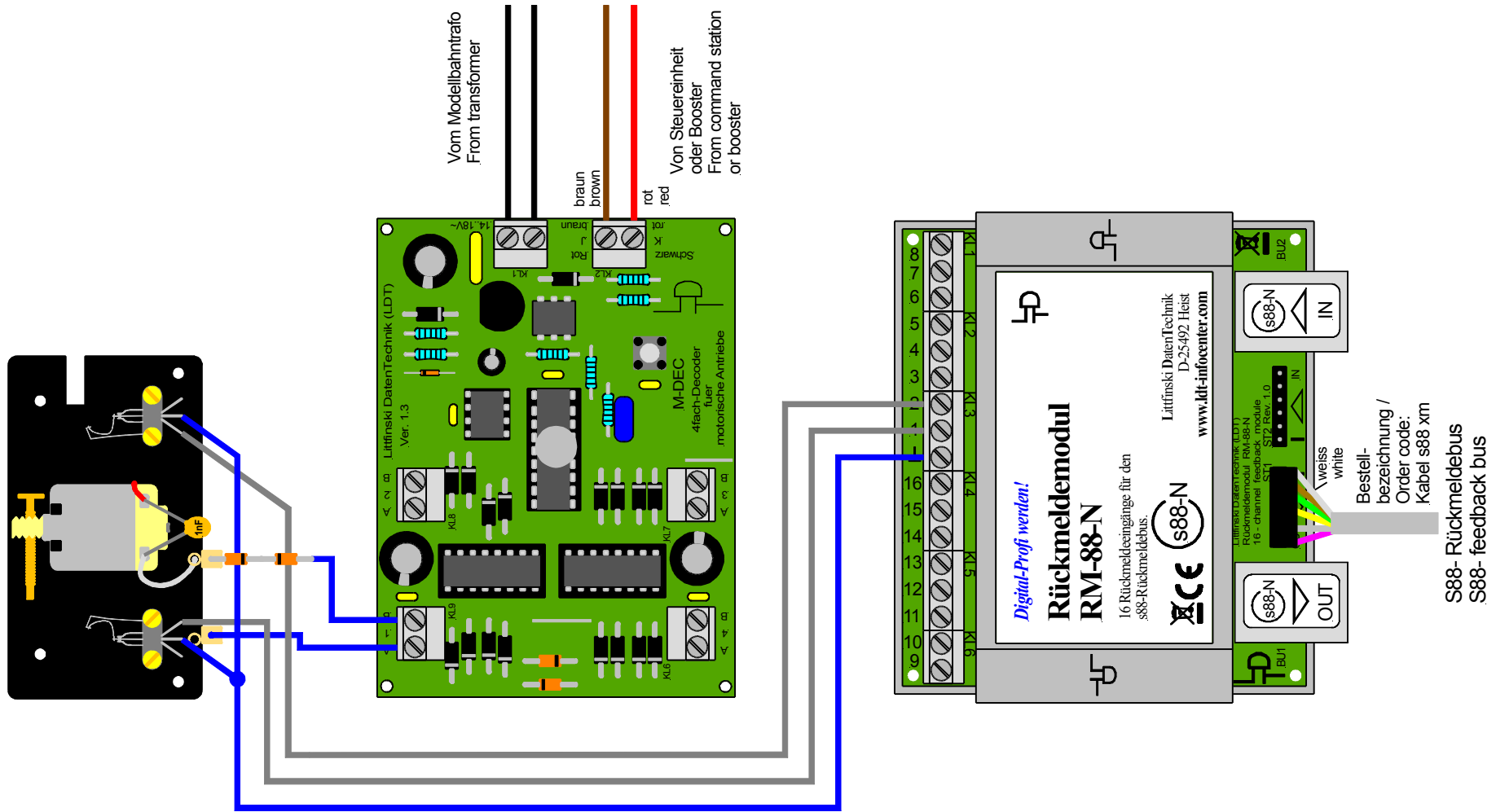

Technische Änderungen und Irrtum vorbehalten.  
Subject to technical changes and errors.  
© 03/2009 by LDT